



## **INSTALAÇÃO DO MOTOR DE PARTIDA**

### **Proceder na ordem inversa da remoção**

- Nos modelos Chambord e Presidente, o motor de partida é do tipo solenoide com o pinhão de comando operado pelo mesmo. O solenoide faz parte integrante do motor de partida.

## **DESMONTAGEM DO MOTOR DE PARTIDA**

- Desligar a conexão do terminal de solenoide.
- Remover os parafusos de fixação do mesmo.
- Remover o conjunto de solenoide.
- Remover a cinta e remover as escovas dos respectivos porta-escovas.
- Remover o pino da alavanca, com cuidado para não danificar a rosca.
- Remover as porcas e arruelas dos parafusos de fixação das tampas-suporte.
- Separar a carcaça do suporte dianteiro, e remover a alavanca.
- Remover o conjunto do induzido.
- Remover o anel de retenção do eixo do induzido e remover o conjunto do pinhão.

## **MONTAGEM DO MOTOR DE PARTIDA**

- Proceder em ordem inversa da desmontagem.

## **PAINEL DE INSTRUMENTOS**

### **Remoção do Painel**

- Desligar a bateria.
- Colocar a alavanca das mudanças em 2.<sup>a</sup> marcha, para facilitar o acesso ao parafuso direito da fixação do painel.
- Remover os dois parafusos de fixação do painel. (5 nos modelos recentes)
- Puxar o painel para dentro da cabine.
- Desligar o cabo flexível do velocímetro e os fios.
- Remover o painel.

## INSTALAÇÃO DO PAINEL

- Proceder em ordem inversa da remoção, com cuidado, para ligar os fios em ordem correta.
- Verificar o funcionamento de todos instrumentos.

### 1) DESMONTAGEM DO VELOCÍMETRO

- Remover os botões de controle do relógio e odômetro. Utilizar a ferramenta ilustrada na figura 11, para não danificar o painel.
- Inserir o garfo da ferramenta na ranhura da haste de controle e, usando uma chave de fenda como alavanca, apoiada em cima da ferramenta citada (ver figura 12), extrair o botão.
- Remover o parafuso de fixação do cabo flexível do relógio na caixa de velocímetro: remover o cabo.
- Remover os 4 parafusos de fixação do velocímetro sobre o painel.
- Remover o velocímetro com sua junta.

### 2) DESMONTAGEM DO RELÓGIO

- Remover o botão de controle da maneira descrita acima.
- Remover o parafuso de fixação do cabo flexível do relógio.
- Remover os 2 parafusos de fixação do relógio no painel; remover o relógio com sua junta.

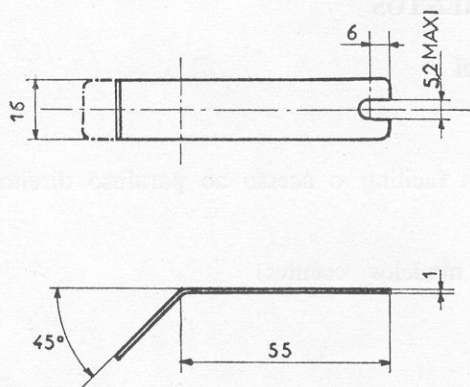

FIG. 11

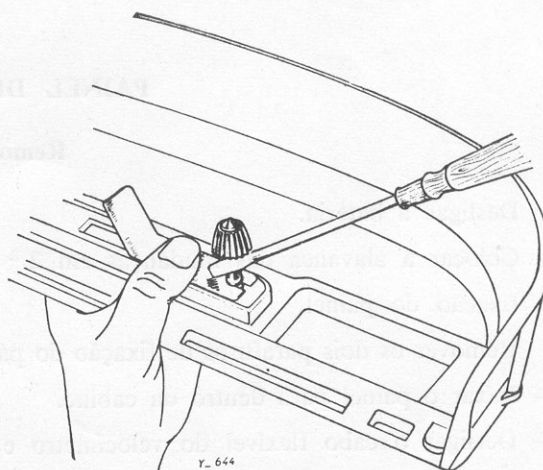

FIG. 12



### 3) REMOÇÃO DO TERMÔMETRO D'ÁGUA E DO INDICADOR DE QUANTIDADE DE GASOLINA

— Remover os 3 parafusos de fixação do conjunto; remover os indicadores.

## LIMPADOR DE PARABRISA

### Remoção do motor do limpador

— Desligar todos os fios do motor do limpador.

— Remover as 3 porcas que fixam o motor sôbre os coxins de borracha; remover o motor com seu suporte e os coxins.

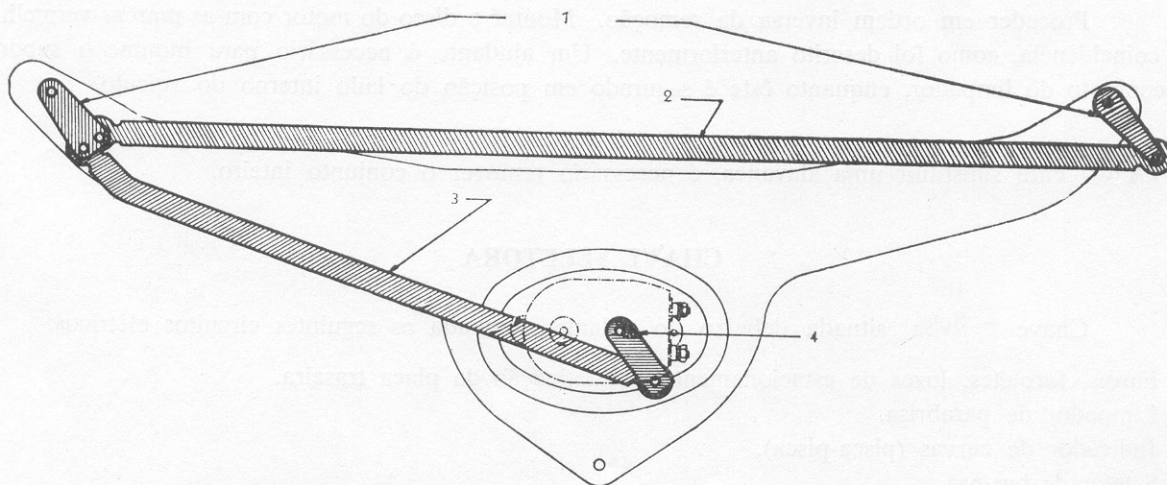

FIG. 13

1 — Alavancas de comando dos eixos das palhetas

2 — Alavanca de conexão

3 — Alavanca de comando

4 — Manivela de comando