

SUSPENSÃO TRASEIRA

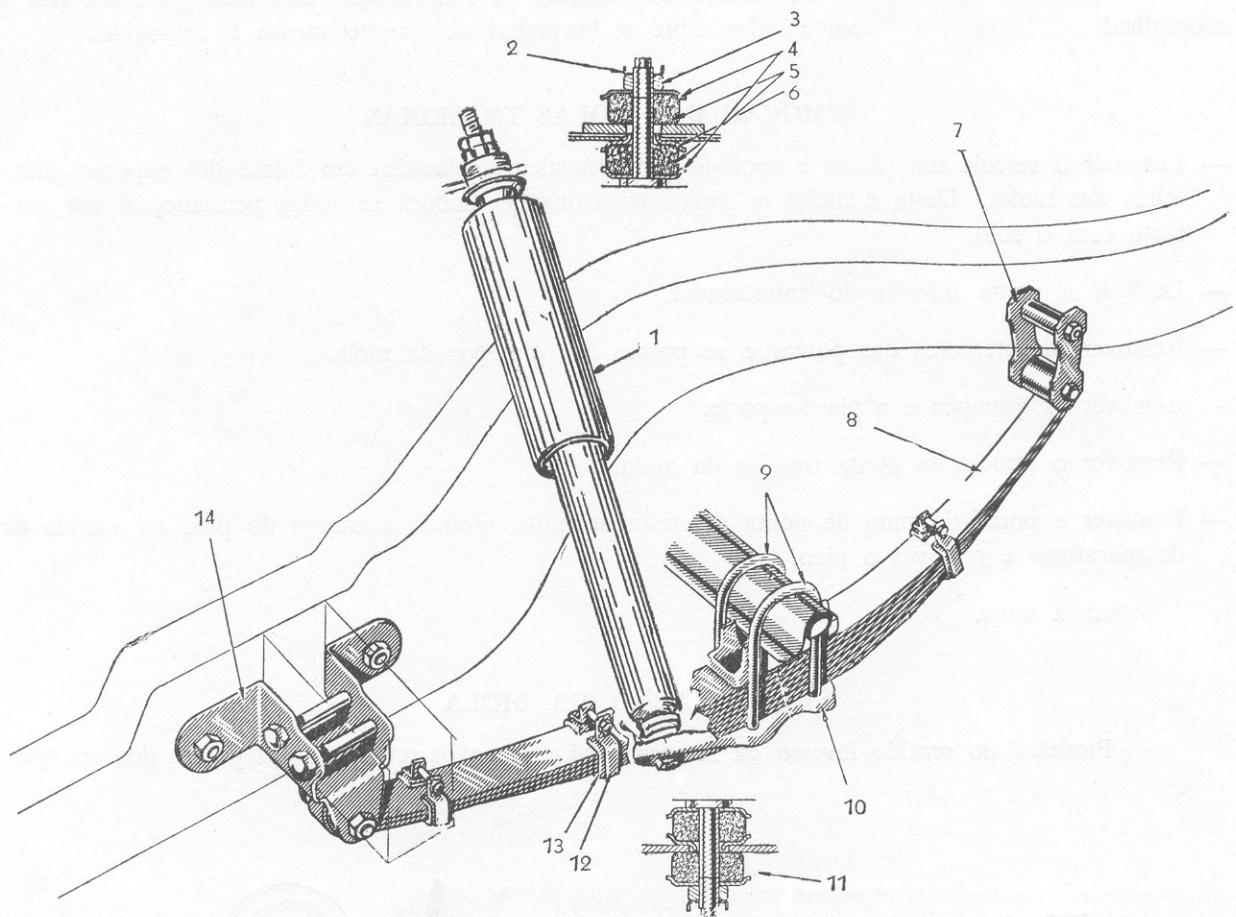

FIG. 1

- | | |
|------------------------|--------------------------------------|
| 1 — Amortecedor | 8 — Mola |
| 2 — Contra-porca | 9 — Grampos |
| 3 — Porca de fixação | 10 — Placa-suporte |
| 4 — Capas dos coxins | 11 — Fixação inferior do amortecedor |
| 5 — Coxins | 12 — Braçadeira |
| 6 — Capa intermediária | 13 — Borracha anti-ruído |
| 7 — Fundo da mola | 14 — Suporte fixo dianteiro |

A suspensão traseira consiste de 2 conjuntos de molas de lâmina, ligadas pelas suas pontas dianteiras aos suportes fixos das longarinas e pelas suas pontas traseiras aos jumelos, que por sua vez são ligados às longarinas do chassis.

As flexões e choques aos quais são submetidas as molas, são controlados pelos amortecedores telescópicos, hidráulicos, de dupla ação.

MANUTENÇÃO

As molas traseiras não necessitam manutenção. A Pulverização com óleo queimado não é aconselhada, pelo seu efeito desintegrador sobre as borrachas de amortecimento e anti-ruído.

REMOÇÃO DAS MOLAS TRASEIRAS

- Levantar o veículo um pouco e apoiá-lo sobre cavaletes colocados em frente dos suportes dianteiros das molas. Desta maneira as molas se afrouxam, embora as rodas permaneçam em contacto com o solo.
- Desligar a ponta inferior do amortecedor.
- Remover os retentores das porcas e as porcas dos grampos da mola.
- Remover os grampos e a placa-suporte.
- Remover o jumelo da ponta traseira da mola.
- Remover a porca do pino da ponta dianteira da mola, virando a cabeça do pino no sentido de desaparafusar e remover o pino.
- Remover a mola.

INSTALAÇÃO DA MOLA

Proceder no sentido inverso da remoção. Montar novos retentores das porcas dos grampos.

FIG. 2

- 1 — Grampo
- 2 — Mola traseira
- 3 — Trava da porca do grampo
- 4 — Placa-suporte
- 5 — Amortecedor

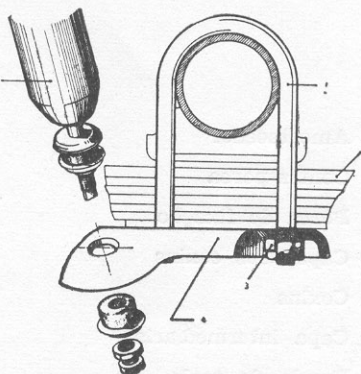

DESMONTAGEM DA MOLA

- Prender a mola numa morsa, de maneira que as lâminas fiquem comprimidas.
- Remover as braçadeiras.

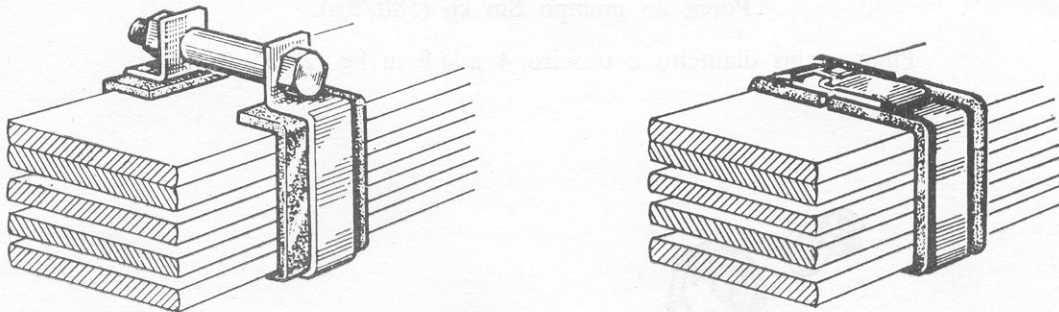

FIG. 3

NOTA: As braçadeiras prensadas, montadas na fábrica, são inutilizadas na ocasião de desmontagem da mola. Devem ser utilizadas, em tôdas montagens posteriores, as braçadeiras de reposição, com parafusos.

- Remover o parafuso do centro (espigão).
- Separar as molas.

MONTAGEM DA MOLA

- Ajuntar as lâminas.
- Atravessar os furos com um saca-pino para alinhar as lâminas.
- Comprimir o conjunto da mola na morsa.
- Remover o saca-pino.
- Inserir o parafuso do centro (espigão) e apertar a porca.
- Montar as braçadeiras.

REMOÇÃO DO AMORTECEDOR TRASEIRO

- Desligar o amortecedor em ambas as pontas.
- Comprimir o amortecedor e removê-lo.

INSTALAÇÃO DO AMORTECEDOR TRASEIRO

— Proceder em ordem inversa.

ESPECIFICAÇÃO DOS TORQUES DE APÊRTO

Porca do grampo 8m.kg (58ft/lbs).

Pinos-coxins dianteiro e traseiro 4 a 4,8 m.kg (29-35 ft/lbs).

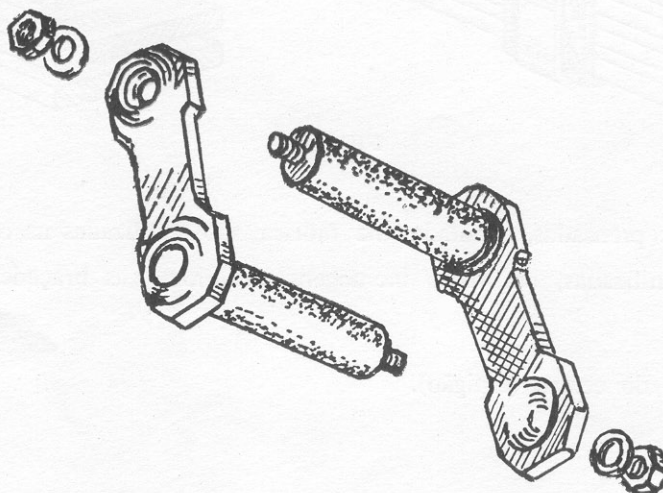

FIG. 4

Jumelo da mola (ponta traseira)